第40回日本皮膚外科学会総会・学術集会

協賛趣意書

会 期 2025年9月20日(土)～21日(日)

会 場 アクトシティ浜松コンgresセンター
〒430-7790 静岡県浜松市中央区板屋町111-1

会 長 中川 雅裕(浜松医科大学 形成外科 教授)

事 務 局 長 瀧口 徹也(浜松医科大学 形成外科 助教)

運 営 事 務 局 株式会社春恒社コンベンション事業部内
Tel:03-3204-0401/Fax:03-5291-2176
E-mail:jads40@shunkosha.com
HP:<https://shun-convention.jp/jads40/>

発行日:2025年12月

ご挨拶

謹啓

時下ますますご清栄のこととお慶び申し上げます。また平素より格別のご高配を賜り、厚く御礼申し上げます。

この度、2025年9月20日（土）・21日（日）の2日間で、浜松駅に隣接するアクトシティ浜松コンgresセンターにおきまして 第40回日本皮膚外科学会総会・学術集会を開催させていただきます。日本皮膚外科学会は1986年に「皮膚外科勉強会」として発足し、皮膚科・形成外科が集う学術集会で、今回で40回目の開催になります。静岡県では2016年に第31回の本会を沼津市で開催して以来、9年ぶり2回目の開催となります。

今回の学会のテーマは “古きを見直そう！” といたしました。最近は物事の進歩が急激で、予想もしなかった変化が突然おこります。そして、時間が経つと古いものが切り捨てられます。しかし、そうした古いものの中には良いものや人情味があふれるものも多くあります。それらを見直して再認識してもらいたいと考えています。手術に関しても古いのが忘れてはいけない手技や新しい手術に挑む際に必要な哲学などを紹介してもらう予定です。一方で過去だけ振り返っては医療の進歩についていけませんので、「手術動画」や「最新の医療機器」などの新しいものの発表もしていただく予定です。

浜松は、汽水湖であり豊富な魚介類が取れる浜名湖や徳川家康が29歳から45歳までの17年間過ごした、“出世城”としても知られる浜松城などの観光地、そしてグルメとしては、よく知られている“うなぎ”や“餃子”に加え“すっぽん”や浜名湖の魚介類 “どうまん蟹”や遠州灘で水揚げされる“ふぐ”やもちもちした食感の“もちかつお”、そして夜のお菓子の“うなぎパイ”など美味しいものが豊富にあります。また、静岡県はクラフトビールの聖地と言われているほどブリュワリーが多く、日本酒の酒蔵も豊富です。学術集会はもちろんのこと、おもてなしの心をもって全国から集まる参加者の先生方に浜松を楽しんでもらいたいと考えております。

数多くの参加者の先生方により充実した学術集会の場を提供するべく多彩で充実した企画を計画しており、諸費用の不足が予測される場所があります。つきましては、極めて厳しい経済情勢の折に甚だ恐縮ではございますが、本会の開催の意義と事情をご賢察の上、ご支援を賜りますよう切にお願い申し上げます。

末筆ではございますが、貴社のますますのご発展を心よりお祈り申し上げます。

謹白

2024年11月吉日

第40回日本皮膚外科学会総会・学術集会
会長：浜松医科大学医学部形成外科学講座 教授 中川 雅裕



事務局長 瀧口 徹也

開催概要

名 称 第40回日本皮膚外科学会総会・学術集会

テ ー マ 古きを見直そう!

会 期 2025年9月20日(土)～21日(日)

会 場 アクトシティ浜松コンgresセンター(静岡県浜松市中央区板屋町111-1)

会 長 中川 雅裕(浜松医科大学 形成外科 教授)

事 務 局 長 瀧口 徹也(浜松医科大学 形成外科 助教)

会 員 数 約700名

参加予定者数 250名程度

開催計画の概要 【プログラム】特別講演、一般演題、テーマ演題、ランチョンセミナー、
モーニングセミナー、イブニングセミナー等
【その他】企業展示、書籍展示

運営事務局 株式会社春恒社コンベンション事業部内
Tel:03-3204-0401/Fax:03-5291-2176
E-mail:jads40@shunkosha.com
HP:<https://shun-convention.jp/jads40/>

開催年	開催地	会長
2024年	京都府 京都市	浅井 純(京都府立医科大学 皮膚科)
2023年	福岡県 久留米市	名嘉 眞武國(久留米大学 皮膚科)
2022年	神奈川県 川崎市	門野 岳史(聖マリアンナ医科大学 皮膚科)
2021年	鹿児島県 鹿児島市	松下 茂人(鹿児島医療センター 皮膚腫瘍科・皮膚科)
2020年	WEB 開催	金子 高英(順天堂大学浦安病院 皮膚科)
2019年	栃木県 宇都宮市	前川 武雄(自治医科大学 皮膚科)
2018年	大阪府 大阪市	加茂 理英(大阪市立大学・香芝生喜病院 皮膚科)
2017年	埼玉県 さいたま市	中村 泰大(埼玉医科大学国際医療センター 皮膚腫瘍科・皮膚科)
2016年	静岡県 沼津市	清原 祥夫(静岡県立静岡がんセンター 皮膚科)

開催規約

【企業活動と医療機関等の関係の透明性ガイドラインについて】

各企業・団体の活動における医療機関等との関係の透明性・信頼性向上のため、医療機関および医療関係者等に対する研究費、寄付、交流等の支出に関係する情報を、各企業・団体のウェブサイトで公開することに伴い、各企業・団体が本学術集会に対して行う共催・協賛・広告費用の支払いに関し、各ウェブサイトで公開されることに同意します。なお、別途、同意書への署名・押印等は控えさせていただきますので、ご了承ください。

【企業名の公表】

お申込みいただいた企業を学術集会プログラム・抄録集へ掲載いたします。

※2025年7月末日以降のお申込社は、掲載できませんのであらかじめご了承ください。

【お申し込み方法】

当会ホームページ(<https://shun-convention.jp/jads40/>)よりお申し込みください。

【お支払い方法】

お申込受領後、請求書を発行いたします。原則、発行日の翌月を支払い締め切りといたします。会期直前のお申込みにつきましては、会期前のお振り込みとさせていただきます。ご協力の程よろしくお願いいたします。

なお、オプションに関しては、会期後にご請求をさせていただきます。

【お申し込み後の取り消しについて】

原則として申込後の取り消しは承りません。やむを得ない事情により申込の取り消しを希望する場合は、キャンセル規定の通り取消手数料を申し受けます。予めご承知おきください。

なお、キャンセル等の意思表示は、運営事務局に対しての書面による通知のみを有効とします。

【キャンセル規定】

会期3か月前まで 共催費・協賛費(企業展示・広告など)の50%を返金いたします。

それ以降返金はございません。

開催規約についてご不明な点は、お申し込み前に運営事務局までお問い合わせください。

【お振込先】

銀行名:遠州信用金庫 支店名:半田支店(025) 口座種別:普通 口座番号:0148389

口座名義:第40回日本皮膚外科学会総会・学術集会 会長 中川雅裕

タイ40カインホンヒゲカガツカイソウカイ・ガクジュツシュウカイ カイチョウ ナガガワマサヒロ

共催セミナー募集要項

学会期間中、共催セミナーを下記要領にて開催いたします。日程、会場については、共催企業様のご希望をお伺いいたしますが、最終的には事務局にて決定いたしますので、ご了承ください。

1. 開催日時（予定）

<ランチョンセミナー>

- ① 2025年9月20日（土）12:10～13:10 予定（60分）1 枠 講演会場
- ② 2025年9月21日（日）12:10～13:10 予定（60分）1 枠 講演会場

<モーニングセミナー>

- 2025年9月21日（日）8:30～9:30 予定（60分）1 枠 講演会場

<イブニングセミナー>

- 2025年9月20日（土）16:10～17:10 予定（60分）1 枠 講演会場

2. 共催費 ※当会は適格請求書（インボイス）発行事業者ではございません。予めご了承ください。

セミナー枠	開催日	収容人数	共催費	枠数
ランチョンセミナー	9月20日（土）	200 席程度	1,320,000 円	1
	9月21日（日）	200 席程度	1,320,000 円	1
モーニングセミナー	9月21日（日）	200 席程度	880,000 円	1
イブニングセミナー	9月20日（土）	200 席程度	1,100,000 円	1

※座席は全てシアター形式を予定しております。

※プログラム編成の状況により、開催時間・セミナー数を変更する場合があります。

※上記の費用には以下のものは含まれておりません。

- ・ 座長・演者への謝礼、交通費など
- ・ 参加者への弁当費/軽食費
- ・ 控室での飲食費・機材費
- ・ 運営費用（映像オペレーター・アルバイトスタッフ人件費/看板装飾費他）
- ・ ポスター・チラシ等の印刷物
- ・ 会場前看板の製作運営費用
- ・ 同時通訳機器費用
- ・ 会場内既設以外の機材・備品費用
- ・ 収録費用

3. 申込締切

2025年6月2日（月）

4. 注意事項

- 1) 演題、座長、演者は、共催企業様にて大会プログラムと調整してください。
- 2) 開催会場は1会場のみです。
- 3) 複数企業との共同開催も可能です。
- 4) 申込受理後のキャンセルは、原則として受け付けません。
- 5) **他のプログラムの遅延が予想されますので、開始時間が大幅に遅延することがあります。**

共催ハンズオンセミナー募集要項

学会期間中、共催セミナーを下記要領にて開催いたします。日程、会場については、共催企業様のご希望をお伺いいたしますが、最終的には事務局にて決定いたしますので、ご了承ください。

1. 開催日時

会場貸出時間：3時間 ※プログラム時間、準備・撤去時間を含む

プログラム時間：90分

① 2025年9月20日（土）

② 2025年9月21日（日）

2. 共催費 ※当会は適格請求書（インボイス）発行事業者ではございません。予めご了承ください。

共催費	収容人数	枠数
550,000 円	20 名	2 枠

3. 申込締切

2025年6月2日（月）

4. 注意事項

- 1) 日程は、共催企業様のご希望を伺った上で事務局にて大会プログラムと調整し、最終決定いたします。
- 2) 複数企業との共同開催も可能です。
- 3) 申込受理後のキャンセルは、原則として受け付けません。
- 4) ハンズオンセミナー開催に必要な機材・備品につきましては各社での費用負担とご手配をお願いいたします。

企業展示・書籍展示 募集要項

1. 開催概要

日程：搬入 9月19日（金）16:00～18:00（予定）
展示 9月20日（土）～21日（日）
搬出・撤去 9月21日（日）16:00～17:00（予定）

2. 出展対象

学会の趣旨をご理解いただける医療関連の機器・薬品・試薬、書籍などを製造又は取り扱う企業・団体。

3. 出展料金 ※当会は適格請求書（インボイス）発行事業者ではございません。予めご了承ください。

種類	出展料金	サイズ	規格
基礎小間	275,000 円/小間	幅 1.8m×奥行 0.9m×高さ 2.1m	バックパネル+展示台
スペース小間	275,000 円/小間	幅 1.8m×奥行 0.9m×高さ 2.1m	スペース渡し
書籍展示	33,000 円/机 1 本	長机（1.8m×0.9m）×希望本数	

※特別装飾、電源工事などは別途料金となります。

※上記以外のリース備品につきましては、お申込受付後にご案内させていただきます。

4. 設置概要

<基礎小間>

■1 小間 = 間口 1.8m × 奥行 0.9m × 高さ 2.1m

■以下の物は当方で設置いたします。その他の小間内装飾は、出展者が行ってください。

- ・ バックパネル
- ・ 社名板
- ・ 展示台 1 台(W1.8m×D0.9m×H0.7m)、白布付き（但し商品の上にかけるクロスはご持参ください）

■基礎小間姿図

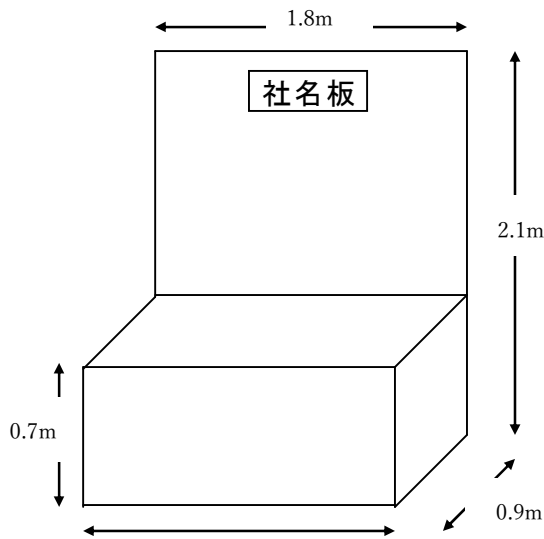

基礎小間仕様は現状の想定であり、設営の都合上変更になる場合がございます。
仕様変更の際には、お申し込みをいただいている出展者様にご連絡いたします。あらかじめご了承ください。

<スペース小間>

■1小間 = 間口 1.8m × 奥行 0.9m × 高さ 2.1m

■スペース小間をお申し込みの場合、床面に墨だしを実施の上、お引き渡しいたします。

■スペース小間姿図

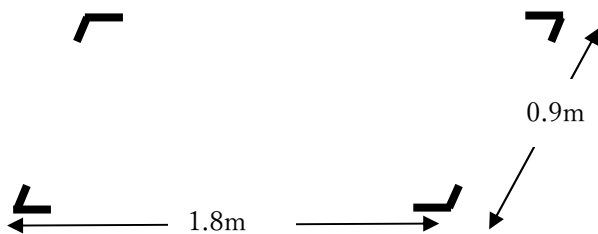

※装飾物、展示物の高さは 2.1m に制限します。2.1m を越える場合は事前に大会事務局の承認が必要となります。

※スペース小間でお申し込みの場合は最低限の特別装飾を行ってください。

■装 飾 装飾は、下記の時間内に完了してください。(搬入と同時進行となります)
9月19日(金) 16:00~18:00

■電 気 出展者の希望により有償で、電気(交流単相三線式 100V60 ヘルツ)を開閉器にて小
間まで供給します。(それ以外の特殊電源に関しては別途ご相談ください。)

■禁止事項 ・床面への直接工作(ガムテープ、アンカー等)
・水、プロパンガス、圧縮空気の使用等

5. 募集小間数

10小間程度(基礎小間・スペース小間合計)

6. 申込締切

2025年7月7日(月)

※予定小間数に達した場合、締切前に申込受付を終了することがございますので、お早めにお申込みください。

7. 注意事項

■小間割の決定

出展場所につきましては大会事務局で決定します。出展者が主催者の承諾なく小間の全部あるいは一部の譲渡・交換はできません。

■出展物

出展対象に記載された範囲のもの、及び当方の認めたものとします。

■薬事法未承認品の展示について

未承認医療用具の出展を検討されている方は、本学会長宛に「出展申請書」をご提出ください。

■出展社へのご案内

出展社説明会は行いません。

開催の1カ月前頃に小間割、搬入、装飾、管理などについて詳細をご連絡します。 什器・照明器具などのリースもこの時にご案内します。

■会場の管理

会場及び出展物の保全については、最善の保護と管理にあたりますが、天災、その他の不可抗力による事故、盗難、紛失、及び小間内における人的災害の発生については責任を負いません。

■変更・中止

主催者は不可抗力、またはやむを得ない事由により、展示の開催会場・日時の変更、または

開催の中止等を行う場合があります。それまでに協賛企業側にて要した費用は、各社の負担となりますのでご了承ください。

プログラム抄録集広告募集要項

1. 媒体名

第40回日本皮膚外科学会総会・学術集会 プログラム・抄録集

2. 発行部数

約800部（予定）

3. 配布先

学会員、関係者、協賛企業ほか

4. 原稿サイズ

A4版

5. 製作費用（概算）

1,500,000円

6. 広告料金 ※当会は適格請求書（インボイス）発行事業者ではございません。予めご了承ください。

種類	広告料金	募集枠数
表 2	165,000 円	1 枠
表 3	132,000 円	1 枠
表 4	220,000 円	1 枠
後付 1 頁（モノクロ）	110,000 円	1 枠
後付 1/2 頁（モノクロ）	77,000 円	10 枠



横組み・左開きの場合

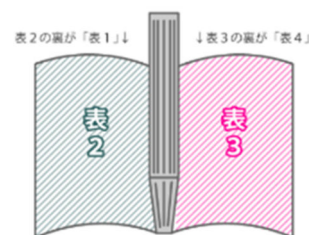

横組み・左綴じの場合

7. 申込締切

2025年7月7日（月）

8. 広告データ入稿使用

2025年7月11日（金）

9. 広告データ入稿仕様

広告版下は、デジタルデータのみ入稿を受付けております。

寄附募集要項

1. 募金名称

第40回日本皮膚外科学会総会・学術集会

2. 募集期間

2024年11月15日（金）～2025年9月19日（金）

3. 募金目標額

2,000,000円

4. 募金の目的

第40回日本皮膚外科学会総会・学術集会およびその関連諸行事の費用に充てるため

5. 募金責任者

中川 雅裕（浜松医科大学 形成外科）

6. 税法上の取り扱い

税法上の免税措置はございません